

Новата олекотена кранова система KBK Aluline



Новият стандарт за ергономичност

СВЪРЗАНО С ЕФЕКТИВНОСТ

Имаме удоволствието да ви запознаем с новата кранова система

Международните изследвания доказват, че ергономичния дизайн на работното място има неизбежен ефект върху производителността. Възползвайте се от възможностите за производителност, които системата KBK Aluline може да Ви предложи. Поради тази причина, желаем да Ви запознаем с техническите и характеристики. Това е най- леката кранова конструкция на пазара, удобна за работа, с опция за вграждане на тролейно захранване, а сега и с капацитет от 2000 кг.

ЕРГОНОМИЧНОСТ

Ниското тегло на алуминиевите профили комбинирани с гладко движещи се колички прави бораването с товари още по- лесно дори от преди. Дори и тежките и неудобни товари могат да бъдат преместени и позиционирани бързо и с малко усилие.

Това представлява осезаема полза за здравето и благосъстоянието на работниците- тъй като физическите натоварвания се свеждат до минимум.

ЕФИКАСНОСТ

Системата се отличава с ниската си цена и с това че пести време при монтаж, благодарение на опростената си конструкция. Разходите за обслужване и поддръжка са сведени до минимум, както и резервните части.

ДИЗАЙН

Освен изключителните си технически качества, системата има много добър външен вид.

Високо технологичната и обработка я прави подходяща както за много лоша среда така и за чисти проивводства.

АЛУМИНИЕВАТА КРАНОВА СИСТЕМА

Новата система KBK Aluline е логично продължение на разработваната в продължение на повече от 50 години кранова система. Преди 10 години ние бяхме първият производител, който въведе системата на пазара. От тогава KBK Aluline е идеалното решение за места където се гони висока производителност с ниско тегло на конструкцията.

НОВО И ДОРИ ПО- ДОБРО

- Изключително плавна работа
- Опростен монтаж
- Товароносимост до 2000 кг.
- Ергономичност при бораване както с леки така и с тежки товари
- Безшумност
- Почти без нужда от сервиз
- Интегрирано тролейно захранване за два размера профили

**Ние спомогаме бизнеза на нашите клиенти в
продължение на дълги години.**

Qualitätstor

**КВК Aluline предлага
дори повече**

Ползите, които правят вашият избор още по лесен



ОПТИМАЛНА ЕРГОНОМИЧНОСТ

- Удобна и ергономична работа при боравенето с товари
- Почти никаква умора при работа
- Намалена физическа умора на работниците
- По-малък брой отсъстващи работници от боледуване
- Максимална удовлетвореност на работниците
- Оптимално проектиране на работното място благодарение на широка гама от телфери и грайфери



МАКСИМАЛНА ЕФЕКТИВНОСТ

- Максимална стойност на ефективност по време на целия срок на експлоатация
- Съвместими със съществуващите KBK Aluline системи
- Интелигентно инженерно решение с стоманен профил за закачане на по-дълги разстояния
- Освобождаване на свободно пространство на земята при линейно бораване с товари- например при поточни линии и секции за индивидуална обработка



МАКСИМАЛНА ГЪВКАВОСТ

- Модулен дизайн
- Широк спектър от приложения за ръчно, електрическо и пневматично задвижване за абсолютно автоматизирани инсталации
- Могат да бъдат добавяни или подменяни нови компоненти с изключителна лекота
- Комбинацията от алуминиеви и стоманени профили в една инсталация е съвместимо
- Кратко време за доставка, благодарение на широка гама от резервни части на склад

СПЕСТЯВАНЕ НА РАЗХОДИ

- Бърз и лесен монтаж
- Намаляване на разходи по конструкцията, благодарение на олекотеният си дизайн
- Позволява закрепване на по големи разстояния
- Лесно модифициране за променящите се изисквания на производството



ДОКАЗАНА СИСТЕМА

- Непрекъснати тестове в собствена и външна лаборатория
- Качествена немска изработка
- Лека кранова конструкция от лидера на пазара с повече от 50 години опит



ПРОФЕСИОНАЛНА ПОМОЩ ПРИ ПРОЕКТИРАНЕ

- За ваше удобство създадохме KBK Designer, безплатна онлайн програма за изчисление на вашето съоръжение
- Планирането прави лесно и бързо калкулацията на съоръжението, нужните части, включително и статични изчисления



Спецификация на профилната система

ГАЛВАНИЗИРАНА ПОВЪРХНОСТ

Това прави профила устойчив на корозия и защитен от всякакви условия на околната среда. Най- съвременният индустриален дизайн което прави по- дълъг експлоатационен живот.

МОДУЛНИ ПРОФИЛИ

Могат да се подменят много лесно, за пестене на време и разходи по поддръжка.

БУФЕР

Закрепването е чрез болтова връзка за лесен монтаж и демонтаж.

ЗАКРЕПВАНЕ

Дизайна позволява здраво и плътно закрепване до последния милиметър. Силите се разпределят равномерно по конструкцията. Идеално за системи с манипулатори и обемисти товари.

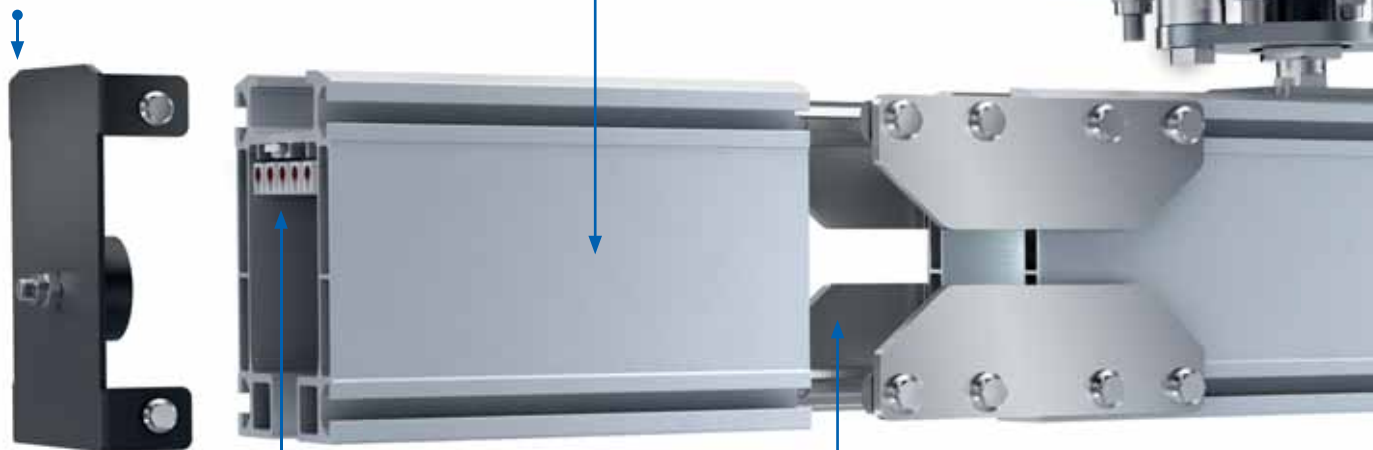

ВГРАДЕНО ТРОЛЕЙНО ЗАХРАНВАНЕ

Опция за следните модели профили: A18 и A22. Подобрени размери, изчистен дизайн, намаляване на риска от инциденти и сблъсъци. Безопасен и надежден, без необходимостта от допълнителни части за захранване на повече от два крана на едно трасе.

ДЖОЙНТОВИ ВРЪЗКИ

Лесни за свързване, благодарение на опростените болтови връзки.

КОЛИЧКА КВК

Изключително леки, с тиха и плавна работа, благодарение на пластмасовият материал позволяващ по- дълъг експлоатационен живот.

ПЛАСТМАСОВИ РОЛКИ

Изключително леки, с тиха и плавна работа, благодарение на пластмасовият материал позволяващ по-дълъг експлоатационен живот.

ЗАКРЕПВАНЕ KBK CLASSIC

Болтова връзка с шпилка. Проектирана за добро захващане до последният милиметър. Подходяща за захващане на дълги профили, съвместима с почти всички профили.

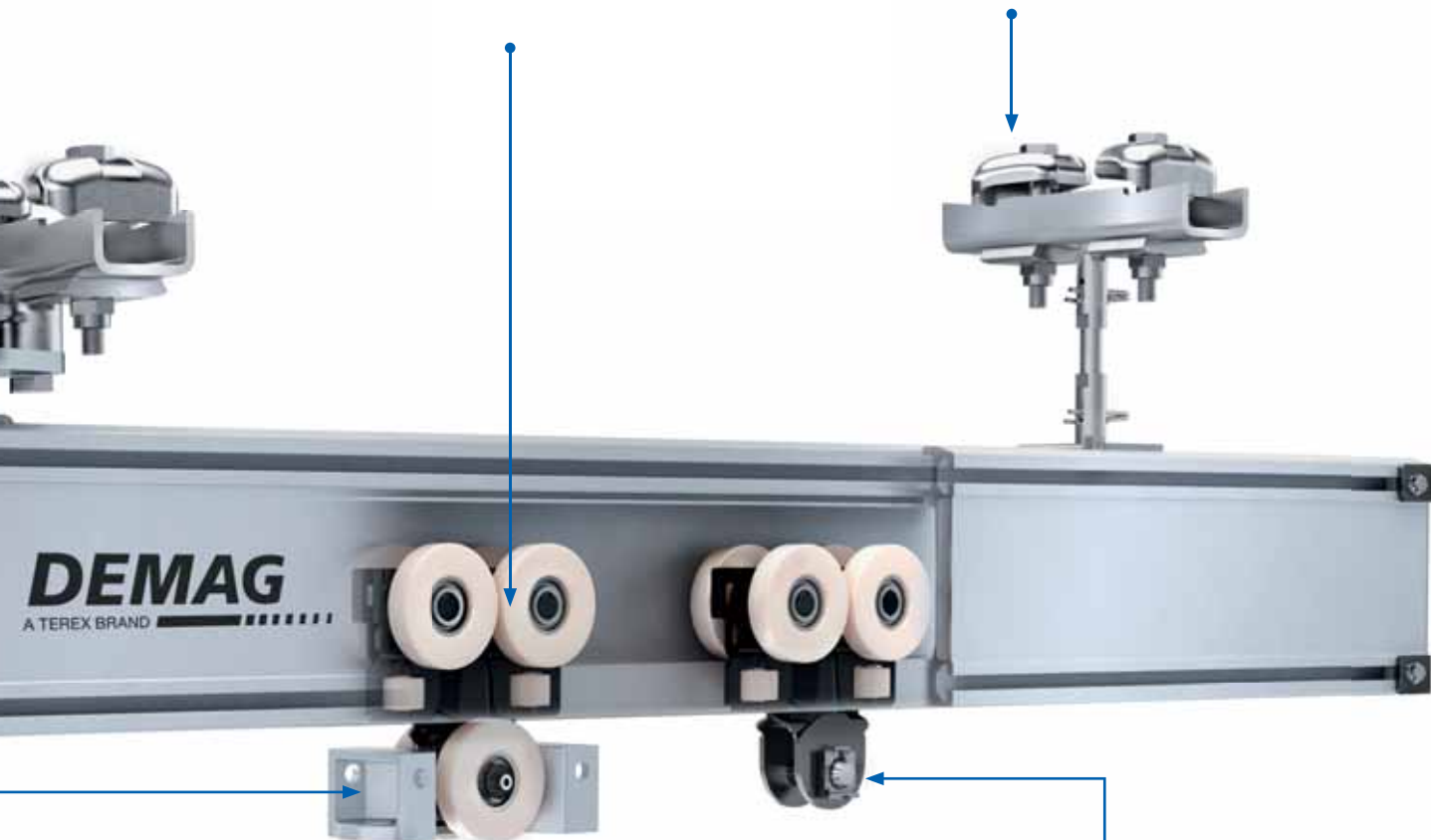

КОЛИЧКИ

Гладко плъзгане и минимално триене, за по-продължителен експлоатационен живот. Лагерите нямат нужда от смазване. Имат минимално собствено тегло.

КОЛИЧКИ KBK CLASSIC

Могат да бъдат закачени допълнителни телфери с различни показатели, както и електрически балансиращи единици за ниво.

41104

Една система задоволяващи всички нужди

От прости до много сложни системи, олекотената кранова система KBK Aluline дава решение за всички производствени нужди. Системата дава възможност клиента само да проектира почти всички окачени кранове или монорелсови телфери.

ВИНАГИ С ТОЧНА КОНФИГУРАЦИЯ

- Монорелсови трасета между работните места
- Едноредови и двуредови кранове за транспортиране на материали между различни работни зони
- Твърдо закрепване на профилите
- Разширен обсег на работа за достигане на места, които не са достигани до сега.

Алуминиевите профили са идеално пригодени за комбинация с стоманени профили.



ВИНАГИ ПРАВИЛНИЯТ ПРОФИЛ

Шест модела профили в четири размера. Могат да се монтират на стари конструкции с адаптори. Много ниско собствено тегло. Високи разстояния между крепежите- до 8 метра.



Разстояния между стойките (m)									
Профил/капацитет (kg)	100	150	250	500	750	1000	1250	1600	2000
A12	4.7	3.8	3.0	2.1	1.5	1.1			
A16	7.1	5.8	4.5	3.2	2.4	1.8	1.5	1.1	
A18	8.0	8.0	6.5	4.6	3.8	3.2	2.8	2.2	1.8
A22	8.0	8.0	8.0	6.0	5.0	4.3	3.8	3.0	2.4

Лесно, безопасно, надежно и продуктивно

**Изборът никога не е
бил по лесен**

DEMAG KBK ALULINE



40883

Лидера на пазара работи за вас

Днес, ние сме световният лидер в крановете с лека конструкция. Нашите инженерни и сервизни екипи се признават като сред най-опитните в индустрията. Системата KBK се счита за една от най-добрите в сектора на модулни кранови системи.

УСПЕХЪТ Е ГАРАНТИРАН

Никоя друга система не е била на пазара толкова дълго, както KBK системата. Никоя друга система не е толкова лесна за монтиране, надграждане и модифицирана. KBK системата се развива в продължение на години и винаги е изработвана с най-съвременните методи. Ние тестваме нашите кранови системи при най-лошите условия, преди да напуснат фабриката. Същото се отнася и за KBK Aluline – количките са тествани с изминаване на 2,500 километра разстояние.

МАКСИМАЛНА БЕЗОПАСНОСТ, КАЧЕСТВО И НАДЕЖНОСТ

Експертите на Demag са най-подходящия партньор за гарантиране на дългосрочната безопасност и надеждност. Ние Ви предлагаме широка гама от полезни услуги за осигуряване на целия експлоатационен живот на вашите съоръжения. Всичко от един доставчик. Същото се отнася и за кранове, телфери, грайфери и части с марката Demag



НАШАТА ЦЕЛ

Можете да се концентрирате изцяло върху основната си дейност. Имайте увереността, че вашите съоръжения ще работят надеждно, ефективно и без никакви повреди или неизправности. Ние ви даваме всичко от което се нуждаете:

голяма глобална мрежа от услуги, високо квалифициран персонал, сервизни инженери и за доставка на нашите продукти.

50 ГОДИНИ ОПИТ ПРИ ПРОЕКТИРАНЕТО НА ОЛЕКОТЕНИ КРАНОВИ КОНСТРУКЦИИ

През 1963, ние създадохме новият кранов модул КВК, който направи революция на пазара за кранови системи. Модулната олекотена кранова система промени производствените метоси в почти всички сектори на индустрията. Така те станаха по безопасни и за първи път се предложи вариант, който да е толкова гъвкав, с лесно заменяне и надграждане, ергономичен, отбелязвайки началото на една уникална история за успеха. Нашият опит, натрупан през 50-те години неуморна работа по КВК системата гарантира, че са снабдени с безопасни, надеждни, ефективни и съвременни материали.

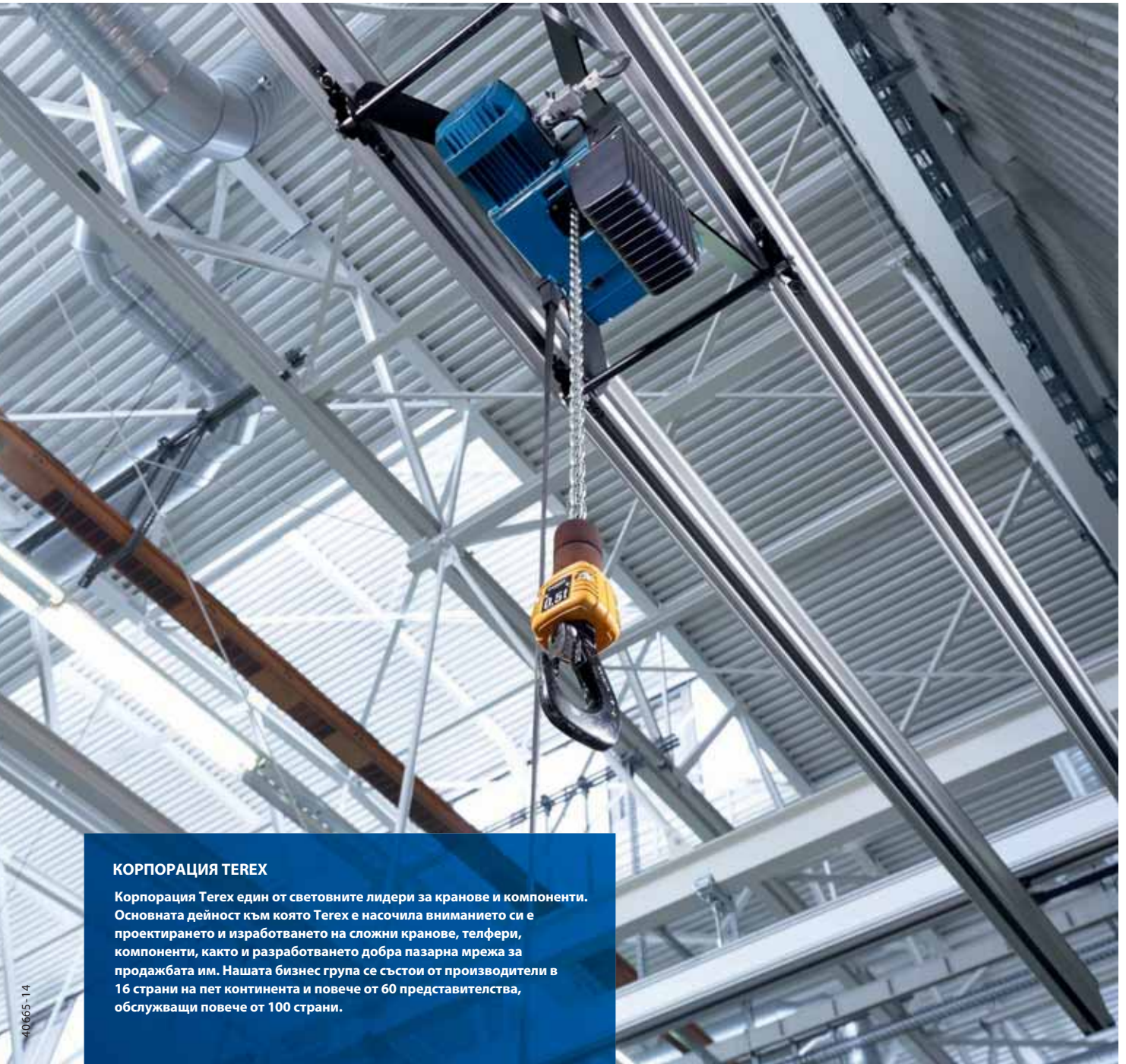

КОРПОРАЦИЯ TEREX

Корпорация Терех един от световните лидери за кранове и компоненти. Основната дейност към която Терех е насочила вниманието си е проектирането и изработването на сложни кранове, телфери, компоненти, както и разработването добра пазарна мрежа за продажбата им. Нашата бизнес група се състои от производители в 16 страни на пет континента и повече от 60 представителства, обслужващи повече от 100 страни.

Елмас България ООД

Мировяне, Стопански двор
1289 София, България
Тел: +359 28691400
Факс: +359 28691405
E-mail: office@elmas.bg
www.elmas.bg